

## HOJA TÉCNICA: PREFORMA 32 CORVAGLIA

<b>PREFORMA:</b>	32	<b>CORONA:</b>	CORVAGLIA	<b>COLOR:</b>	CRISTAL O PIGMENTADA
<b>COMPOSICIÓN:</b>	RESINA PET (POLIETILENTEREFTALATO) CON O SIN PIGMENTO				
<b>USO PREVISTO:</b>	FABRICACIÓN DE ENVASES				
<b>EMBALAJE:</b>	CAJA DE CARTÓN, CON LINER INTERIOR, FLEJADA Y ETIQUETADA.	<b>PIEZAS POR CAJA:</b>	9,120		
<b>ALMACENAJE:</b>	NO EXPONER A HUMEDAD, RAYOS UV, EVITE MOVIMIENTOS BRUSCOS DE LA CAJA. MANTENER EN LUGAR LIMPIO, SIN POLVO.				

**PRUEBAS DE LABORATORIO DE CALIDAD:** PESO, ANÁLISIS DIMENSIONAL, ACETALDEHÍDO Y VISCOSIDAD INTRINSECA.

### DIMENSIONES:

No.	CARACTERÍSTICA	UNIDAD	ESPECIFICACIONES	
			MIN	MAX
1	PESO	g	32.43	33.03
2	DIAMETRO INTERNO DE CORONA	mm	21.63	21.89
3	DIAMETRO DE CUERDA INTERIOR	mm	24.35	24.65
4	DIAMETRO DE CUERDA EXTERIOR	mm	27.22	27.48
5	DIAMETRO DE SELLO	mm	27.82	28.12
6	DIAMETRO DE ARO	mm	31.80	32.20
7	ALTURA DESDE ARO	mm	16.55	17.05
8	ESPESOR 1	mm	3.14	3.40
9	ESPESOR 2	mm	3.14	3.40
10	ESPESOR 3	mm	3.14	3.40
11	ESPESOR 4	mm	3.14	3.40
12	ALTURA TOTAL DE PREFORMA	mm	123.00	123.40

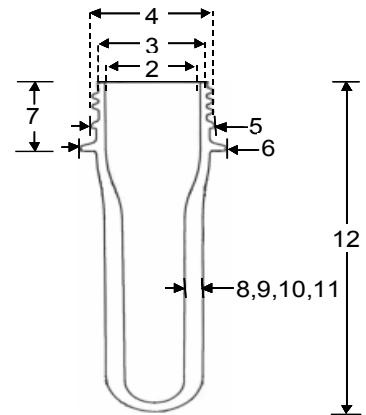

NOTA: LOS ESPESORES 1, 2, 3 Y 4 ESTAN TOMADOS A 90° UNO CON RESPECTO DE OTRO.  
 ALTURA DESDE ARO = ALTURA DE CORONA