



Éxito a través del Servicio

KIMEX PET S.A. DE C.V.

KM. 26.5 AUTOPISTA MEXICO-QUERETARO
APARTADO POSTAL No. 168 TLALNEPANTLA,
ESTADO DE MEXICO, C.P. 54020 MEXICO
TELS: 53-66-90-00



HOJA DE ESPECIFICACIONES DE PREFORMA.

FECHA: 12-feb-16

REFERENCIA: PRE-KX-01

REALIZÓ: LABORATORIO PET

REV: "0"

HOJA TÉCNICA: PREFORMA 13 PCO 1881

PREFORMA: 13

CORONA: PCO 1881

COLOR: CRISTAL O PIGMENTADA

COMPOSICIÓN:

RESINA PET (POLIETILENTEREFTALATO) CON O SIN PIGMENTO

USO PREVISTO:

FABRICACIÓN DE ENVASES

EMBALAJE:

CAJA DE CARTÓN, CON LINER INTERIOR, FLEJADA Y ETIQUETADA.

PIEZAS POR CAJA: 18,816

ALMACENAJE:

NO EXPONER A HUMEDAD, RAYOS UV, EVITE MOVIMIENTOS BRUSCOS DE LA CAJA.
MANTENER EN LUGAR LIMPIO, SIN POLVO.

PRUEBAS DE LABORATORIO DE CALIDAD: PESO, ANÁLISIS DIMENSIONAL, ACETALDEHÍDO Y VISCOSIDAD INTRINSECA.

DIMENSIONES:

No.	CARACTERÍSTICA	UNIDAD	ESPECIFICACIONES	
			MIN	MAX
1	PESO	g	13.57	13.97
2	DIAMETRO INTERNO DE CORONA	mm	21.61	21.87
3	DIAMETRO DE CUERDA INTERIOR	mm	24.07	24.33
4	DIAMETRO DE CUERDA EXTERIOR	mm	27.27	27.53
5	DIAMETRO DE SELLO	mm	27.85	28.15
6	DIAMETRO DE ARO	mm	32.85	33.15
7	ALTURA DESDE ARO	mm	16.75	17.25
8	ESPESOR 1	mm	2.13	2.39
9	ESPESOR 2	mm	2.13	2.39
10	ESPESOR 3	mm	2.13	2.39
11	ESPESOR 4	mm	2.13	2.39
12	ALTURA TOTAL DE PREFORMA	mm	85.50	86.50

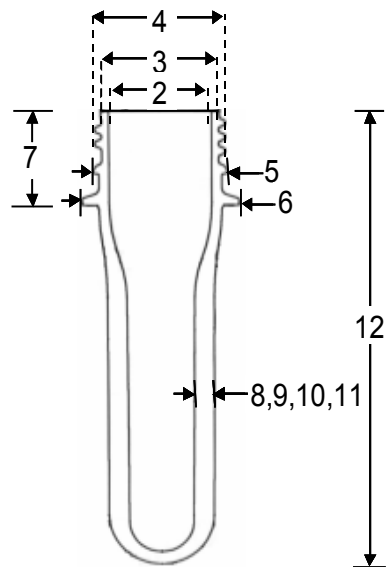

NOTA: LOS ESPESORES 1, 2, 3 Y 4 ESTAN TOMADOS A 90° UNO CON RESPECTO DE OTRO.
ALTURA DESDE ARO = ALTURA DE CORONA